

05/25 PD2

## AGRAFEUSE PNEUMATIQUE

### APPLICATION

Confection de jouets, fixation de lattes profilées...

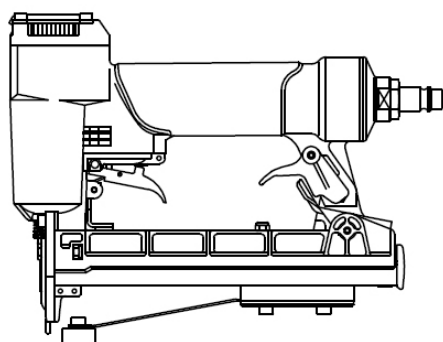

code **101S9025D**

### PROJECTILE

E

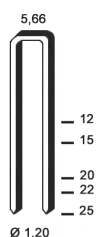

Agrafes E  
12 - 25 mm  
Ø 1,0 x 1,25 mm

### AVANTAGE

Equipée d'un distanceur réglable, il permet un agrafage régulier par rapport aux bords.

### DESCRIPTION TECHNIQUE

. Code	101S9025D
. Tir	contact
. Dimensions	226 / 49 / 182 mm
. Poids	1,15 Kg
. Capacité du chargeur	110
. Longueurs des projectiles	12 - 25 mm
. Diamètre des projectiles	1,0 x 1,25 mm
. Pression d'utilisation	4-7 bars
. Consommation d'air	0,37 l

. Caractéristiques acoustique :

$L_{wa,1s}$  : 97.20 dB(A) -  $K_{WA,1s}$  2.5  
 $L_{pa,1s}$  : 90.7 dB(A) -  $K_{pA,1s}$  2.5

### CONTACT

ALSAFIX  
CS 60023 - 114a rue Principale - F-67240 GRIES  
Tel. : +33 3 88 72 42 41 - Fax : +33 3 88 72 17 15  
alsafix@alsafix.com - www.alsafix.com

**ALSAFIX**  
www.alsafix.com®